

# ORIRO miniSOS 避難はしご

取扱説明書

金属製つり下げはしご 伸縮式

保管用

国家検定合格品 型式承認番号 は第28~1号 は第28~9号 は第28~2号 は第28~10号 は第28~3号 は第28~11号

■ご使用前に取扱説明書を必ずお読みいただき、正しくお使いください。

⚠ **安全に関するご注意** (ケガや事故防止のため、必ずお守りください。)

- 設置基準にしたがって2~3階でご使用ください。
- 製品の改造はしないでください。
- 訓練、避難時以外は使用しないでください。
- スリッパ等のすべりやすいはきもので避難しないでください。
- 荷物等を持って避難しないでください。
- 取扱い、荷扱いには十分に注意してください。

## ■金具種類及び各部名称

### 自在フック1

は第28~1号  
は第28~9号

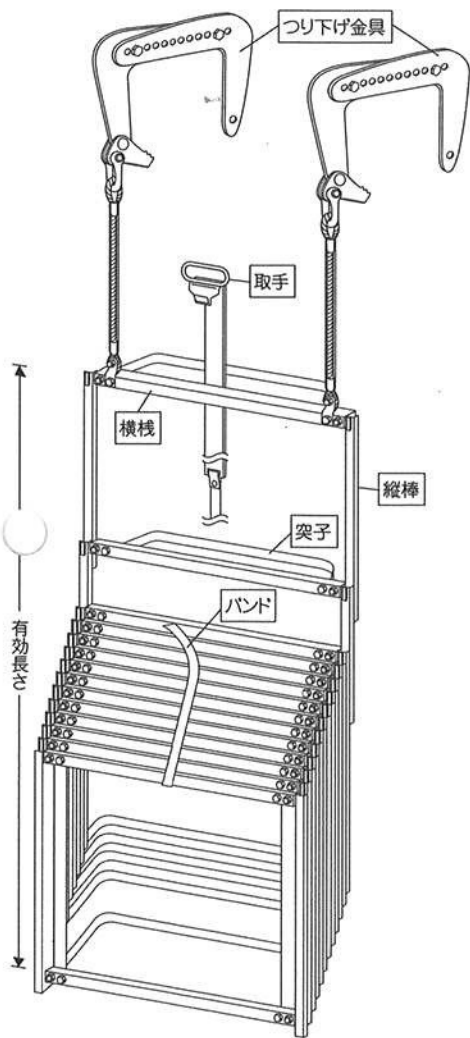

### ナスカンフック2

は第28~2号  
は第28~10号

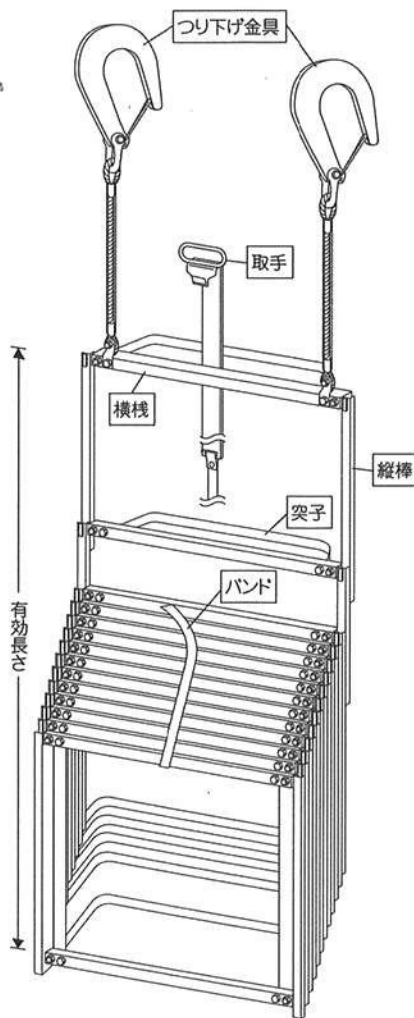

### ナスカンフック3

は第28~3号  
は第28~11号

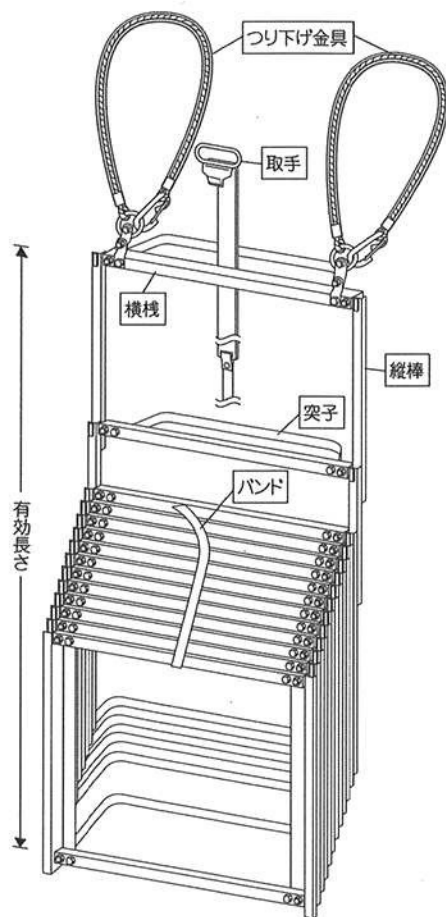

⚠ **点検に関するご注意**

- 防火対象物にご使用の場合は、専門の有資格者による6ヶ月に1回の機器点検及び、年に1回の総合点検が必要です。(注:消防法により義務付けられています)
- 防火対象物以外にご使用の場合でも、年に1回の点検を実施してください。(機能不備を防ぐため)

# ご使用前の準備

## 1 設置場所の選定

- 地面又は真下階面までまっすぐな壁面がある場所を選んでください。(小屋根、出窓等壁面から突き出た所は避けてください)
- 窓枠や手すりの強度を確認してください。  
上下階に設置場所がある場合、重ならない位置に設置してください。
- 操作面積、避難空間を確保出来る場所に設置してください。

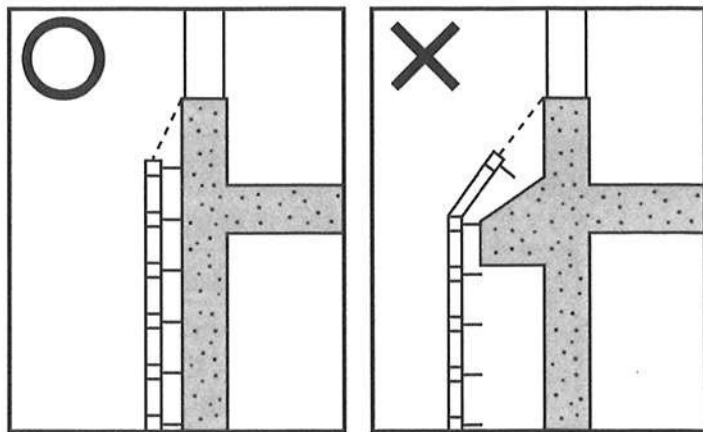

## 2 つり下げ金具幅の調整・確認

### 自在フック1の場合

- 調整ボルトをはずし、窓枠等の幅に金具の幅を合わせ、幅寸法に近いボルト穴を選んで再び調整ボルトで締め付けてください。  
**注** 調整幅60mm~280mm (15mmピッチで調整可) あらかじめ調整しておいてください。
- フック取り付け部の窓枠等の強度について十分に確認してください。

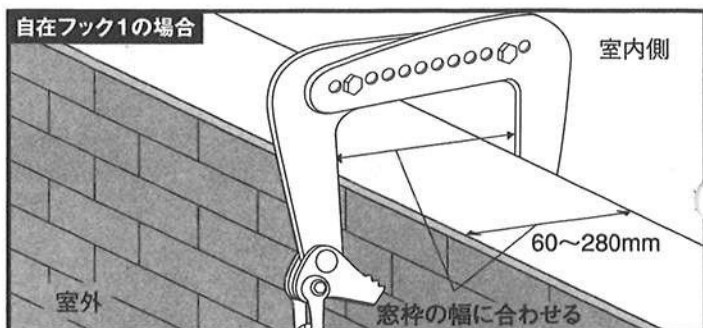

### ナスカンフック2の場合

- 金具を取り付ける手すり等の外径の確認、及び強度についても十分に確認してください。  
**注** 丸パイプ外径 最大φ50mm

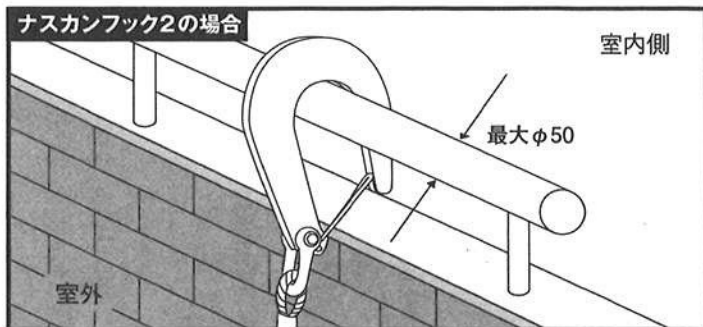

### ナスカンフック3の場合

- 金具を取り付ける手すり等の外径がφ50以上または、異形管に使用できますが、取り付け可能か確認し、強度についても十分に確認してください。  
**注** 梱包時は使用時の状態です。保管の際はフックをリングより外しておいてください。(避難時、すばやい対応の為)

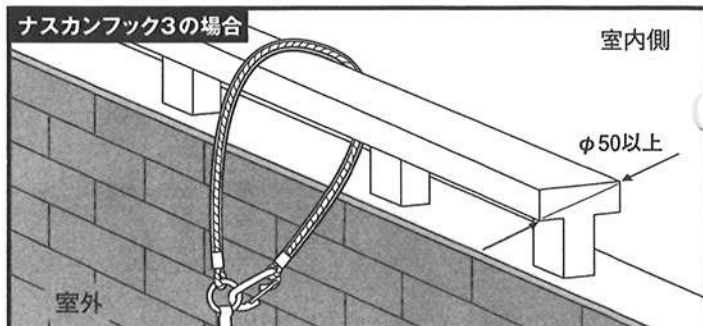

## 3 保管場所の選定・保管

- はしごを設置する場所の近くで、分かりやすい場所を選んでください。
- 「避難はしご」の表示板及び使用方法是、良く見える位置に貼り付けてください。(義務付けられています)
- 収納ケースに入れて保管してください。

### 警告

- 収納ケースの上や周辺に、物は置かないでください。
- 収納ケースの上には乗らないでください。
- 夏期には、設置場所により収納ケースが熱くなる場合があります。火傷の原因となりますのでご注意ください。



# ご使用方法

## 1 はしごを取り出す

- 収納ケースより取り出し、突子が手前になるようはしごをもってください。

**注** 収納時、取り出し易いように収納しておいてください。

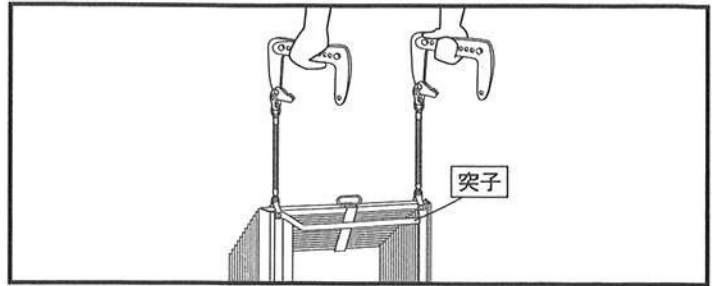

## 2 はしごの設置

### 自在フック1の場合

- 下方の安全を確認し、必ず突子を手前（壁側）にして取手を持ち、はしごを外に出して自在フックを窓枠等に掛けてください。

### ナスカンフック2の場合

- 下方の安全を確認し必ず突子を手前（壁側）にして取手を持ち、はしごを外に出してフックを手すり等に掛けてください。

### ナスカンフック3の場合

- 下方の安全を確認し必ず突子を手前（壁側）にして取手を持ち、はしごを外に出して手すり等にワイヤーを巻きつけフックをリングに掛けてください。

**注** 保管時はフックをリングよりはずしておき、すばやく取り付けられるようにしておいてください。

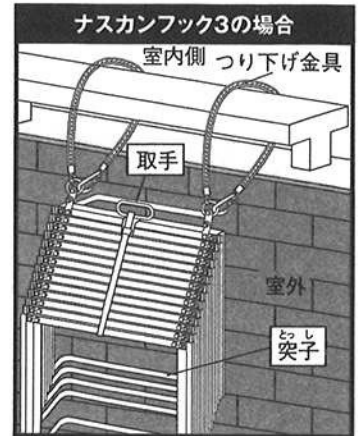
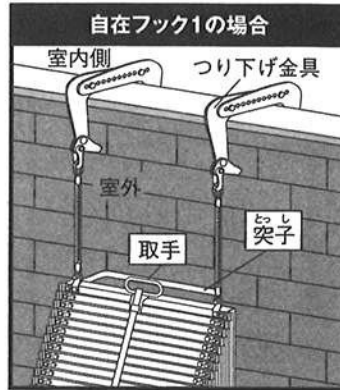

## 3 はしごを伸ばす

- 下に人がいない事を確認してください。
- 収納バンドの端を持ち外側に向けて引けば止め金具が解除され、手を離せば、はしごが下に伸びます。（収納バンドは、横桟上部に残りますので、取り除いて避難してください）

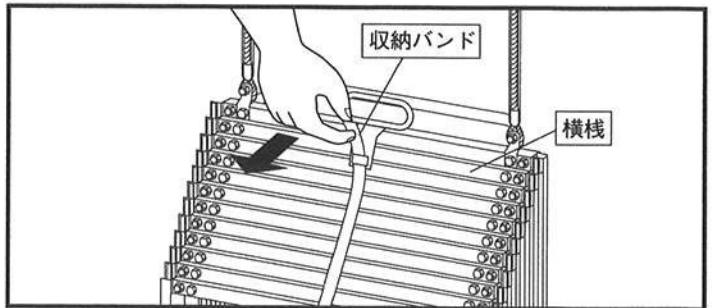

## 4 避難する

- 体を室内側に向け窓枠または手すりをしっかりと持ち、横桟に足を掛けてください。
- 降りる時は横桟をにぎり、体をはしごに密着させる様にして降りてください。

### ⚠ 警告

- スリッパ等での避難はしないでください。
- 荷物等を持ちながら使用しないでください。
- はしごからの飛び降り、はしごのゆさぶり等の行為はしないでください。

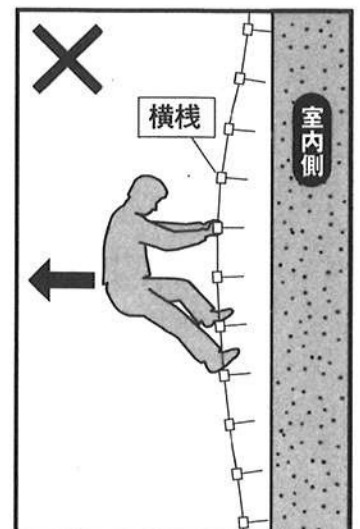
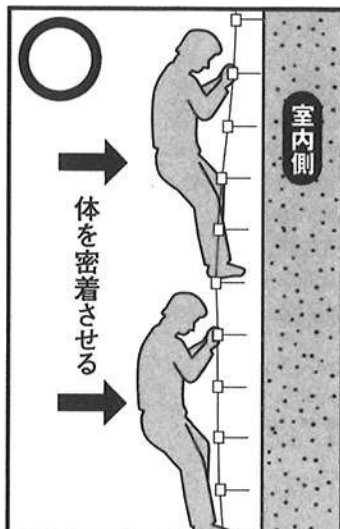

## 収納方法

- 収納については、下の絵のようにロープ等でつり下げ、徐々におろしながら、下から順に収納してください。その際に、指づめには十分にご注意ください。

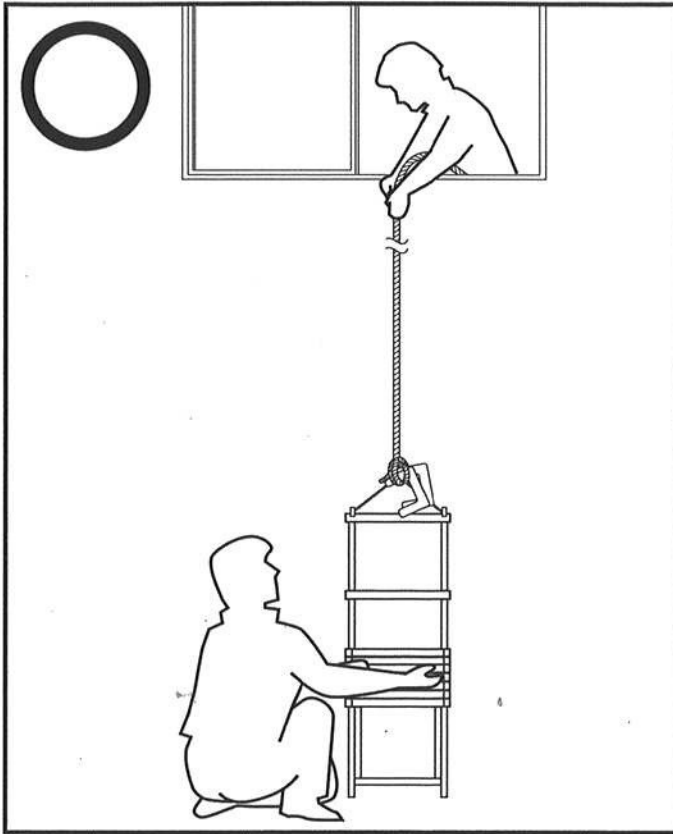

- 注** 下の絵のように窓の方に引き上げようとする、縦棒が曲がり収納できなくなる場合がありますので、決して行わないでください。

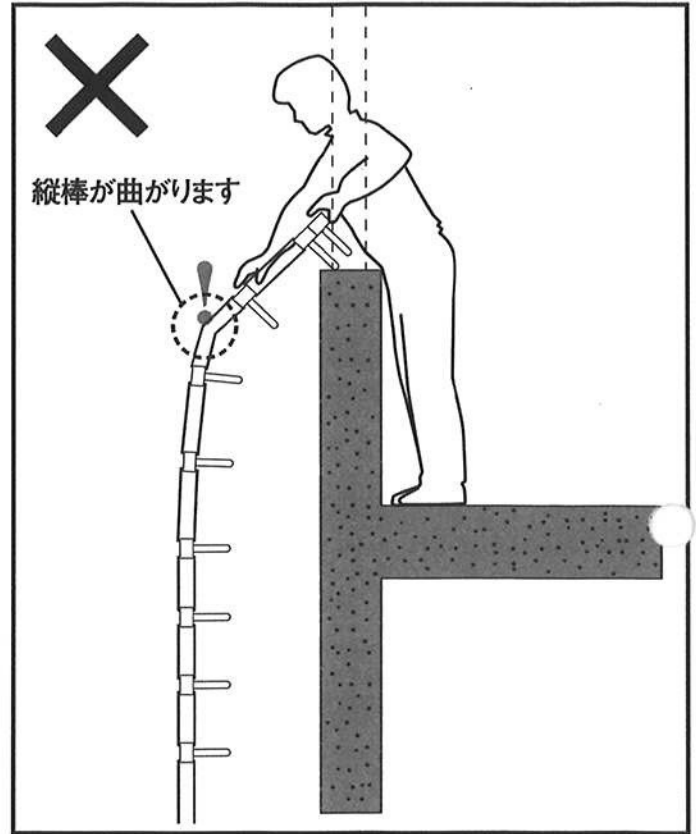

型式承認番号 項目	は第28~1号		は第28~2号		は第28~3号	
	自在フック 1		ナスカンフック 2		ナスカンフック 3	
はしご長さ mm	品番	重量 kg	品番	重量 kg	品番	重量 kg
3060	mini-101	9.3	mini-102	8.8	mini-103	8.4
3400	mini-111	10.1	mini-112	9.6	mini-113	9.2
3740	mini-121	10.9	mini-122	10.4	mini-123	10.0
4080	mini-131	11.7	mini-132	11.2	mini-133	10.8
4420	mini-141	12.5	mini-142	12.0	mini-143	11.6
4760	mini-151	13.3	mini-152	12.8	mini-153	12.4



オリローイメージキャラクター  
女子プロボウラー 鈴木理沙

- お問い合わせは……

## ORIRO オリロー株式会社

URL : <http://www.oriro.co.jp> e-mail : [oriro@oriro.co.jp](mailto:oriro@oriro.co.jp)

本社	〒112-0001	東京都文京区白山4-25-6 TEL.03-3814-7744 FAX.03-3813-2909
札幌支店	〒060-0008	北海道札幌市中央区北8条西24-1-3 TEL.011-640-7744 FAX.011-615-8299
東北支店	〒983-0043	宮城県仙台市宮城野区萩野町1-16-6 TEL.022-208-7744 FAX.022-208-7747
横浜支店	〒232-0061	神奈川県横浜市南区大岡2-17-24 TEL.045-277-7744 FAX.045-277-7745
名古屋支店	〒453-0015	愛知県名古屋市中村区椿町19-7 TEL.052-452-7744 FAX.052-451-3506
浜松出張所	〒435-0014	静岡県浜松市東区大蓬町87-12メゾンオルセー101号室 TEL.053-541-7744 FAX.053-541-7745
大阪支店	〒552-0007	大阪府大阪市港区弁天2-14-24 TEL.06-6572-7744 FAX.06-6574-2994
九州支店	〒815-0031	福岡県福岡市南区清水3-9-21 TEL.092-551-7744 FAX.092-511-6555
新潟営業所	〒959-0227	新潟県燕市粟生津山王724 TEL.0256-92-7744 FAX.0256-92-4949
埼玉営業所	〒355-0324	埼玉県比企郡小川町青山363 TEL.0493-74-0044 FAX.0493-74-1445
メンテナンス部	〒112-0001	東京都文京区白山5-1-3-7F TEL.03-3815-7744 FAX.03-3815-7745
埼玉工場	〒355-0324	埼玉県比企郡小川町青山745 TEL.0493-72-7744 FAX.0493-74-0869
新潟工場	〒959-0227	新潟県燕市粟生津山王724 TEL.0256-92-7744 FAX.0256-92-4949

## 製造元 城田鉄工株式会社

〒536-0008 大阪府城東区関目5丁目13番26号

☎(06)6932-2001(代) FAX(06)6932-2006

URL : <http://www.shirota-tekkou.co.jp/>

2018.03 改訂版